

调心球轴承

d 20-60mm-11210-TVH

参数信息:

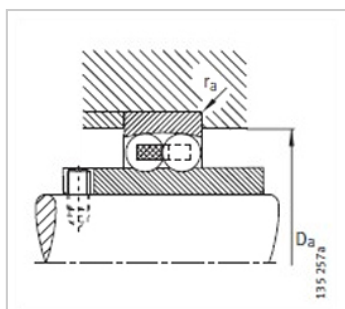
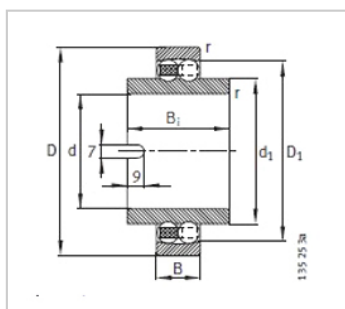

型号 :	11210-TVH
质量m kg :	0.866
尺寸 mm :	
d :	50
D :	90
B :	20
rmin :	1.1
B :	58
D :	77.6
d :	62.7
安装尺寸 mm :	
D max :	83
rmax :	1
基本额定载荷 N :	
动载荷 :	22900
静载荷 :	8000
计算系数 :	
e :	0.2
Y :	3.17
Y :	4.9
Y :	3.32
疲劳极限载荷/ N :	500
极限转速 :	5600

: